

OP 15T

Operador a pé. Capacidade de reboque 15 toneladas.

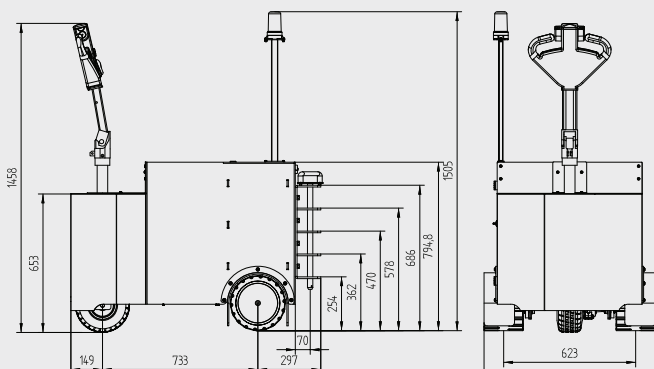

Fabricante	Empilhatrans
Suprimento de energia	Elétrica
Altura Máxima	1.502 mm
Largura Máxima	809 mm
Comprimento Máximo	1.179 mm
Capacidade de Reboque (Kg)	15.000 Kg
Capacidade de Carga (Kg)	50 Kg
Capacidade de Tração (N)	400
Peso do Equipamento (sem bateria)	650Kg
Peso do Equipamento (com bateria)	750Kg
Tipo de Motor	Elétrico corrente alternada
Sistema de Freio	Eletromagnético / Regenerativo
Pneu Direcional	Borracha (maciço)
Pneus de Carga	Borracha (maciço)
Tensão do Motor	24 Volts
Potência do Motor	1200 Watts. AC.
Tipo de Controlador	AC.
Velocidade Máxima Programável sem Carga (velocidade Lebre)	6 Km/h
Velocidade Máxima Programável com Carga (Velocidade Tartaruga)	3 Km/h
Controle de Tração	controlador eletrônico de alta performance.
Controle de Velocidade	Velocidade controlada por acelerador eletrônico.
Tipo do Piso	Plano\ sem buracos\ degraus ou grandes ondulações
Inclinação do Piso em Movimento com Carga	0° (somente em piso com superfície plana)
Inclinação do Piso em Movimento sem Carga	15°(somente em piso com superfície plana)
Ambiente de Utilização do Produto	Standard
Tipo de engate	Pino
Botão de Reversão Emergência	Incluso na parte superior do comando operacional

BATERIA

Quantidade de baterias	2 Unidades
Tipo	Automotiva
Tensão / Amperagem	12 Volts / 150 amperes

CARREGADOR DE BATERIA

Area de Aplicação	uso externo
Tensão de Alimentação da Rede Elétrica	220 Volts / 60hz / Monofásico
Tensão de Saída para Bateria	24 Volts
Capacidade de Amperes	20 Amperes
Sistema de Carga.	Eletrônico Microprocessado